

ВОЗДУХОРЕГУЛИРУЮЩИЕ УСТРОЙСТВА

Шибер прямоугольного сечения из оцинкованной стали

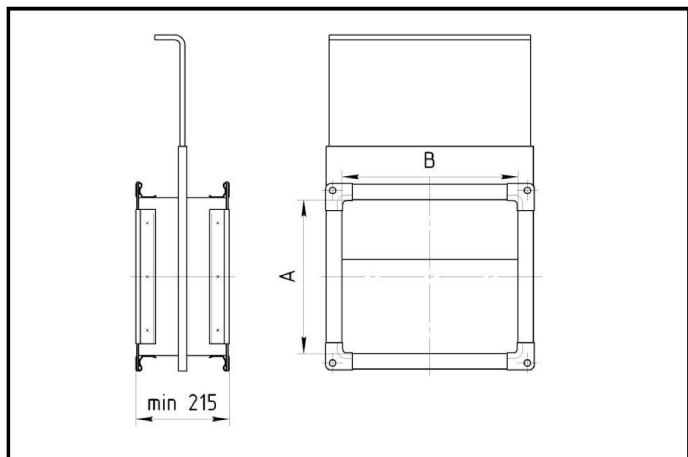
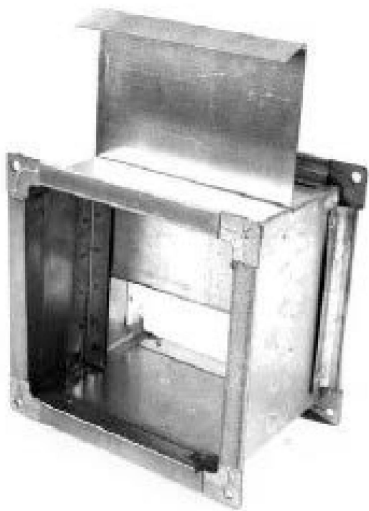

Пример обозначения

Шибер (Пр) -500x400 (оц. ст. 0,70/R20)

Наименование

Диаметр D (мм)

Материал, толщина, доп. информация

Высота А, мм	Ширина В, мм	Монтажная длина L, мм	t, мм	Цена
				руб/шт
100	100	160	0,50	296
150	100	160	0,50	377
	150	200	0,50	458
200	100	160	0,50	459
	150	200	0,50	546
	200	250	0,50	634
250	100	160	0,50	540
	150	200	0,50	635
	200	250	0,50	730
	250	300	0,50	825
300	100	160	0,50	621
	150	200	0,50	723
	200	250	0,50	825
	250	300	0,50	928
	300	350	0,50	1 030
350	150	200	0,50	811
	200	250	0,50	921
	250	300	0,50	1 030
	300	350	0,50	1 139
	350	400	0,50	1 249
400	150	200	0,50	900
	200	250	0,50	1 016
	250	300	0,50	1 133
	300	350	0,50	1 249
	350	400	0,50	1 366
	400	450	0,50	1 482
500	200	250	0,70	1 433
	250	300	0,70	1 588
	300	350	0,70	1 744
	350	400	0,70	1 899
	400	450	0,70	2 054
	450	500	0,70	2 209
600	200	250	0,70	1 660
	250	300	0,70	1 832
	300	350	0,70	2 004
	400	450	0,70	2 349
	450	500	0,70	2 521
	500	550	0,70	2 693
700	300	350	0,70	2 265
	350	400	0,70	2 454
	400	450	0,70	2 643
	450	500	0,70	2 832
	500	550	0,70	3 021
	600	650	0,70	3 400